

Udhëzime e përdorimit Hawker Water Less®

ALBANIAN

Bateri për vënie në lëvizje, me pllaka tubulare pozitive, tipi PzM/PzMB

Të dhënat e klasifikimit

1. Kapaciteti nominal C ₅	: Shikoni tabelën specifikuese në bateri
2. Tensioni nominal	: 2,0 V x nr. i qelive
3. Rryma e shkarkimit	: C ₅ /5 orë
4. Graviteti specifik nominal i elektrolitit* Tipi PzM/PzMB	: 1,29 kg/l
5. Temperatura nominale	: 30°C
6. Nominal electrolyte level	: deri në shenjë e nivelit "max." të elektrolitit.

* Do të arrihet brenda 10 cikleve të para.

MASA PARAPRAKE TË SIGURISË



- Vini re udhëzimet e përdorimit dhe vendosini pran baterisë.
- Punimet në bateri duhet të kryhen vetëm nga personeli i kualifikuar!



- Kur punoni në bateri, përdorni syze dhe veshje mbrojtëse. Vini re rregullat për parandalimin e aksidenteve si dhe IEC 62485-3 dhe IEC 50110-1.



- Ndalohej duhani!
- Mos e ekspozoni baterinë ndaj flakëve të hapura, thëngjijve të ndezur ose shkëndijave, pasi mund të shkaktojnë shpërthimin e baterisë.



- Spërkatjet e acidit në sy ose mbi lëkurë duhet të lahen me ujë. Në rast aksidenti, konsultohuni menjëherë me një mjek!
- Rrobat e ndotura me acid duhet të lahen me ujë.



- Rrezik shpërthimi dhe zjarri; evitoni qarqet e shkurttra!
- Kujdes: Pjesët metalike të baterisë mbartin gjithmonë tension. Mos vendosni vegla ose objekte të tjera metalike mbi bateri!



- Elektroliti është tepër gërryes.



- Bateritë dhe qelitë janë të rënda.
- Garantoni instalim të sigurt! Përdorni vetëm pajisje të përshtatshme trajtimi p.sh. mekanizëm ngritës në përputhje me VDI 3616.



- Tension elektrik i rrezikshëm!



- Vini re rreziqet që mund të shkaktohen nga bateritë.

Shpërfillja e udhëzimeve të përdorimit, riparimi me pjesë joorigjinale ose përdorimi i aditivëve për elektrolitin e bën garancinë të pavlefshme.

Të gjitha kodet e avarive, keqfunksionimeve dhe defekteve të baterisë, karikuesit ose çdo aksesor tjetër duhet t'i njoftohen menjëherë shërbimit të EnerSys®.

1. Komisionimi i baterive të mbushura dhe të karikuara

Për komisionimin e baterive të pambushura me elektrolit, shihni udhëzimet e veçanta! Bateria duhet të inspektohet për tu siguruar që është në kushte fizike perfekte. Kablojt e karikuesit duhet të lidhen për të siguruar kontakt të mirë, duke u kujdesur që polariteti të jetë i saktë. Përndryshe, bateria, automatjet ose karikuesi mund të dëmtohen. Për montimin e kablove të lidhjes ose në rastin e zëvendësimit të një lidhësi, duhet të zbatohet momenti i rrotullimit (përdredhjes) si më poshtë:

M 10 lidhës perfekt

25 ± 2 Nm

Në rast se intervali midis dërgimit (shih datën e prodhimit në pllakën e tipit) dhe komisionimit është më i gjatë se 8 javë ose nëse sensori i nivelit të elektrolitit tregon nivel të ulët elektrolitit (shih tabelën, pika 3.1.1), duhet të kontrollohet niveli i elektrolitit. Nëse bateria është e pajisur me një sistem rimbushjeje të ujit me një pikë (opsional), për heqjen e tapave BFS duhet të përdoret vetëm vegla e duhur. Përndryshe, pluksetit e tapave mund të dëmtohen në mënyrë të përhershme, çka mund të shkaktojë derdhje të qelive. Nëse niveli i elektrolitit është poshtë pikës së sipërme të veçuesit, ai duhet të mbushet deri në këtë lartësi me ujë të pastruar (IEC 62877-1: 2016). Pastaj, bateria karikohet si në pikën 2.2. Elektroliti duhet të mbushet deri në nivelin e specifikuar me ujë të dejonizuar. Bateritë Hawker Water Less® janë të pajisura me një tregues të nivelit të elektrolitit.

2. Operimi

IEC 62485-3 "Bateri traksionare për përdorim industrialë" është standardi që zbatohet për operimin e baterive të tërheqjes në përdorim industrialë.

2.1 Shkarkimi

Siguroheni që të gjitha vrimat e ventilimit të mos jenë të taposura apo të mbuluara. Lidhjet elektrike (p.sh. prizat) duhet të bëhen ose këputen në gjendje e qarkut të hapur. Për të arritur afatin optimal të shërbimit të baterisë, duhet të evitohen shkarkime operimi prej më shumë se 80% të kapacitetit nominal (shkarkim i thellë). Kjo korrespondon me peshën specifike të rëndësës së elektrolitit prej 1,14 kg/l në 30°C në fund të shkarkimit. Bateritë e shkarkuara duhet të rikarikohen menjëherë dhe nuk duhen lënë të shkarkuara. Kjo zbatohet edhe për bateritë pjesërisht të shkarkuara.

2.2 Karikimi (Rimbushja me rrymë)

Për karikim duhet të përdoret vetëm rrymë e vazhdueshme. Lejohen të gjitha procedurat e karikimit në përputhje me IEC 41773-1 dhe IEC 41774. Lidhni vetëm baterinë e caktuar të një karikuesi të përshtatshëm për madhësinë e baterisë, për të evituar mbingarkesën e kablove dhe kontakteve elektrike, gazimin e papranueshëm dhe daljen e elektrolitit nga qelitë. Në fazën e gazimit nuk duhet të tejkalohen kufijtë e dhënë në IEC 62485-3. Nëse karikuesi nuk është blerë së bashku me baterinë, gjëja më e mirë është që ai të kontrollohet në mënyrë të përshtatshme nga departamenti i shërbimit të prodhuesit. Gjatë karikimit, duhen marrë masat e duhura për të çlirimin e gazeve të liuruara gjatë rimbushjes. Dyt, kapakët e mbajtësit të baterisë dhe kapakët e dhomëzave të baterisë duhet të hapen ose të hiqen. Gjatë rimbushjes me rrymë, bateria duhet të hiqet nga dhomëza e mbyllur e baterisë në përdorim. Ventilimi duhet të përputhet me standardin IEC 62485-3. Tapat e ventilimit duhet të qëndrojnë në qeli dhe të mbeten të mbyllura. Ndërsa rimbushesit është i fikur, lidhni baterinë, duke u siguruar që polariteti të jetë i saktë. (pozitiv me pozitiv, negativ me negativ). Tani ndizni karikuesin. Gjatë rimbushjes me rrymë temperatura e elektrolitit rritet rreth 10°C, atëherë rimbushja me rrymë duhet të nisë vetëm nëse temperatura e elektrolitit është nën 45°C.

Temperatura e elektrolitit të baterive duhet të jetë të paktën +10°C para karikimit, përndryshe nuk do të arrihet një karikim i plotë. Karikimi mbaron kur pësha specifike e rëndësës së elektrolitit dhe tensioni i baterisë kanë qëndruar konstant për dy orë.

2.3 Karikimi i barazimit

Karikimet e barazimit përdoren për të mbrojtur afatin e shërbimit të baterisë dhe për të ruajtur kapacitetin e saj. Ata janë të nevojshme pas shkarkimeve të thella, rikarikimeve të përsëritura të pjesshme dhe karikimeve në një lakore karakteristike IU. Karikimet e barazimit kryhen pas karikimeve normale. Rryma e karikimit nuk duhet të tejkalohë 5 A/100 Ah të kapacitetit nominal (shih pikën 2.2). **Vëreni temperaturën**

2.4 Temperatura

Temperatura e elektrolitit 30°C specifikohet si temperaturë nominale. Temperaturat më të larta shkurtojnë afatin e shërbimit të baterisë, ulin temperaturat, reduktojnë kapacitetin e disponueshëm. 55°C është kufiri i sipërm i temperaturës dhe nuk është e pranueshme si temperaturë operimi.

2.5 Elektroliti

Graviteti specifik nominal i elektrolitit lidhet me një temperaturë 30°C dhe me nivelin nominal të elektrolitit në qeli në gjendjen plotësisht të karikuar.

Temperaturat më të larta reduktojnë peshën specifike të rëndësës së elektrolitit, temperaturat e ulëta e rrisin atë. Faktori korrigjues i temperaturës është -0,0007 kg/l për °C, p.sh. një forcë specifike e rëndësës së elektrolitit prej 1,28 kg/l në 45°C korrespondon me një S.G. prej 1,29 kg/l në 30°C. Elektroliti duhet të përputhet me rregulloret e pastërtisë në IEC 62877-2 : 2016.



3. Mirëmbajtja

3.1 Ditorë

Karikimi i baterisë pas çdo shkarkimi. Bateritë Hawker Water Less®/Water Less me qarkullim elektrolitit: drejt fundit të karikimit, sensori i nivelit të elektrolitit duhet të kontrollohet (shih tabelën 3.1.1) dhe nëse nevojitet duhet të mbushet në nivelin e specifikuar me ujë të pastër (sipas IEC 62877-1: 2016). **NUK DUHET TË KETË NË 10 CIKLET E PARË.**

3.1.1 Sensorët e nivelit të mbushjes

LED-i i sensorit të nivelit të elektrolitit duhet të vëzhgohet çdo ditë.

TREGUESI I NIVELIT TË ELEKTROLITIT	
TIPI	(2 - 3)... PzMB
 karter i bardhë	E gjelbër - niveli i elektrolitit është OK Asnjë tregues - duhet të kryhet mbushja me ujë
TIPI	(2 - 10)... PzM and (4 - 11)... PzMB
 karter i kalter	Ndriçimi i gjelbër - niveli i elektrolitit është OK Ndriçimi i gjelbër/i kuq - numërimi poshtë i kufirit të sigurt të ciklit Ndriçimi i kuq - duhet të kryhet mbushja me ujë

Mos i mbushni qelitë edhe kur sensori i nivelit të elektrolitit tregon një LED të kuq pulsues gjatë 10 cikleve të parë.

Kontrolli i nivelit të elektrolitit duhet të kryhet pasi të jetë identifikuar nivel i ulët nga sensori ose pas intervalit të mbushjes (shih "sistemi i mbushjes me ujë"). Kontrolloni nivelin e elektrolitit (inspektim pamor duke hapur tapën e ventilimit ose nëpërmjet pozicionit të treguesit të pluskimit të tapës Aquamatic) dhe rimbusheni me ujë të dejonizuar në fund të karikimit. Meqë ekrani gjithmonë i referohet qelisë referencë të zgjedhur, ju lutemi, tregoni gjithashtu kujdes ndaj udhëzimeve shtesë nën "3.3 Mirëmbajtja mujore."

3.2 Javore

Inspektim pamor pas rikarikimit për shenja të papastërtive dhe dëmtim mekanik të të gjitha pjesët përbërëse të baterisë, tregoni vëmendje të veçantë ndaj prizave karikuese të baterisë dhe kabllove. Në rastin e zbatimeve të posaçme me karikim me një lakore karakteristike IU, duhet të kryhet nga një karikim barazimi (shih pikën 2.3; shih pikën 7).

3.3 Mujore

Në fund të karikimit, duhet të maten dhe regjistrohen tensionet e të gjitha qelive, ndërsa karikuesi është i fikur. Pasi të ketë përfunduar karikimi, duhet të maten dhe regjistrohen dendësia e elektrolitit, temperatura e elektrolitit, si dhe niveli i mbushjes (kur përdoren sensorë të nivelit të mbushjes). Nëse konstatohen ndryshime të rëndësishme në krahasim me matjet e mëparshme ose ndryshime midis qelive, duhet të kërkohet kolaudim dhe mirëmbajtje e mëtejshme nga departamenti i shërbimit. Kjo duhet të bëhet pas një karikimi të plotë dhe një kohe pushimi prej të paktën 2 orë. Duhet të matet dhe të regjistrohet:

- tensioni total
- tensioni për qeli
- nëse leximet e tensionit janë të parregullta, kontrolloni edhe S.G për çdo qeli (shih pikën 7.)

3.4 Një herë në tre muaj

(shih pikën 7.)

3.5 Çdo vit

Në përputhje me IEC 1175-1, rezistenca e izolimit të prunurit dhe bateria duhet të kontrollohen, të paktën njëherë në vit, nga një specialist elektrik. Provat për rezistencën e izolimit të baterisë duhet të kryhen në përputhje me IEC 1987-1. Rezistenca e izolimit të baterisë, e përcaktuar në këtë mënyrë, nuk duhet të jetë poshtë një vlerë prej 50 Ω për Volt të tensionit nominal, në përputhje me IEC 62485-3. Për bateritë deri në 20 V, tensioni nominal i vlerës minimale është 1000 Ω.

Vazhdoni me mirëmbajtjen një herë në tre muaj, përfshirë matjen e S.G. të elektrolitit në fund të karikimit. Për bateritë e pajisura me sistem opsional të qarkullimit të elektrolitit, filtri i pompës së ajrit duhet të kontrollohet gjatë mirëmbajtjes vjetore dhe, nëse është e nevojshme, duhet të pastrohen dhe zëvendësohen. Është e nevojshme të bëhet zëvendësim i hershëm i filtrit, nëse për arsye të papërcaktuara (nuk ka rrjedhje në tubat e ajrit) sinjali i defektit në sistemin e qarkullimit të elektrolitit në karikues ose në bateri (në pompë ajri DC ose sinjal nga distanca) ndriçon. Gjatë mirëmbajtjes vjetore, kontrolloni funksionimin e saktë të pompës së ajrit.

4. Kujdesi për baterinë

Bateria duhet të mbahet gjithmonë e pastër dhe e thatë (e turur) për të penguar rrjedhjen e rrymës dhe lidhjet e shkurtëra. Pastrimi duhet bërë në përputhje me kodin e praktikës ZVEI "Pastrimi i baterisë traksionare të prunurëve". Lëngjet që mund të grumbullohen në arkën e baterisë duhet të asgjësohen në mënyrën e përkthuar. Dëmtimet në izolimin e arkës duhet të riparohen pas pastrimit, për t'u siguruar që vlera e izolimit përputhet me IEC 62485-3 dhe për të parandaluar korrozionin e kullueses. Nëse nevojitet heqja e qelive, gjëja më e mirë është që për këtë të telefononi departamentin tonë të shërbimit. Asnjëherë mos përdorni (aplikoni) lubrifikant mineralesh më baterinë. Hermetikuesi (dikton) i terminalit nuk është rezistent dhe mund të dëmtohet përgjithmonë. Nëse është e nevojshme përdorni lubrifikant silikoni me TPFE.

5. Ruajtja

Nëse bateritë nxirren jashtë shërbimit për një periudhë të gjatë, ato duhet të ruhen të karikuara plotësisht në një dhomë të thatë, dhe pa ngricë. Për t'u siguruar që bateria është gjithmonë gati për përdorim, mund të zgjidhen disa nga metodat e karikimit:

- një karikim barazimi mujor, si në pikën 2.3, ose
- karikim mirëmbajtjeje me një tension karikimi prej 2,27 V x numrin e qelive.

Duhet marrë parasysh koha e ruajtjes kur shqyrtohet afati i shërbimit të baterisë.

6. Keqfunksionimet

Nëse konstatohen keqfunksionime në bateri ose në karikues, duhet lajmëruar pa vonesë departamenti ynë i shërbimit. Matjet e marra në pikën 3.3 do të lehtësojnë diagnostikimin e avarive dhe eliminimin e tyre.

Një kontratë për shërbime e lidhur me ne do ta bënte më të lehtë zbulimin dhe korrigjimin e avarive në kohën e duhur

7. Intervali i mbushjes me ujë

Varianti & Kushtet e PzM	Intervale të mbushjes me ujë*	
	Operimi i turnit të parë	Operimi i turnit të 3-të**
4 javë PzM/PzMB plus 50 Hz	20 cikle (4 javë)	20 cikle (2 javë)
8 javë PzM/PzMB plus HF	40 cikle (8 javë)	40 cikle (5 javë)
13 javë PzM/PzMB plus EC*** & HF	65 cikle (13 javë)	65 cikle (8 javë)

80% DOD, 5 ditë operimi në javë, dhe temperatura mesatare të baterisë 20°C

* ±1 javë në aplikacionet më të zakonshme në 20°C

** ky numër ciklesh mund të reduktohet nëse është turni i 3-të i operimit me temperatura të larta të baterisë!

*** Qarkullimit të elektrolitit

Aksesor opsional

Sistemi i mbushjes me ujë

1. Aplikacion

Sistemi i mbushjes me ujë përdoret për të ruajtur automatikisht nivelet nominale të elektrolitit.

Gazet e karikimit dalin përmes vrimës në secilën qeli.

NUK DUHET TË KETË UJË NË 10 CIKLET E PARË.

2. Funksioni

Një valvul dhe një pluskues kontrollojnë së bashku procesin e mbushjes dhe ruajnë nivelin e duhur të ujit në secilën qeli. Valvula lejon rrjedhjen e ujit në secilën qeli dhe pluskuesi mbyll valvulën kur të jetë arritur niveli i duhur i ujit.

Për operimin pa avari të sistemit të mbushjes me ujë, ju lutemi, vini re udhëzimet e mëposhtme:

2.1 Lidhja manuale ose automatike

Bateria duhet të mbushet pak para përfundimit të karikimit të plotë, pasi në këtë pikë bateria ka arritur një gjendje të përcaktuar operimi që çon në një qarkullim të kënaqshëm të elektrolitit. Mbushja bëhet kur lidhësi (7) nga depozita është e lidhur me bashkuesin (6) në bateri.

Bashkimi manual ose automatik duhet të bëhet në intervale sipas pikës 7. (shih pikën 7.)

2.2 Koha e mbushjes

Koha e mbushjes varet nga norma e përdorimit dhe temperatura përkatëse e baterisë. Në përgjithësi, procesi i mbushjes zgjat disa minuta dhe mund të ndryshojë sipas gamës së baterisë; pas kësaj, nëse është përdorur mbushja manuale, duhet të mbyllet furnizimi i ujit i baterisë.

2.3 Presioni i punës

Sistemi i rimbushjes së ujit duhet të instalohet në mënyrë të tillë që të përftohet një presion uji prej 0,2 deri 0,6 bar (me të paktën një diferencë lartësie 2 m midis cepit të sipërm të baterisë dhe cepit të poshtëm të depozitës/rezervuarit). Çdo devijim nga kjo do të thotë që sistemi nuk do të funksionojë siç duhet.

2.4 Pastërtia

Uji i mbushjes duhet të pastrohet. Uji i përdorur për të rimbushur bateritë duhet të ketë një përcjellshmëri prej jo më shumë se 30 µS/cm. Depozita/rezervuari dhe tubat duhet të pastrohen para se të përdoret sistemi.

2.5 Sistemi i tubave mbi bateri

Sistemi i tubave drejt qelive individuale të baterive duhet të ndjekë qarkun elektrik të baterisë. Kjo redukton rrezikun e rrjedhjeve të rrymës në praninë e gazit elektrolit që shkakton një shpërthim (IEC 62485-3). Maksimumi 18 qeli mund të lidhen në një seri.

Sistemi nuk duhet të modifikohet në asnjë mënyrë.

2.6 Temperatura e punës

Në dimër, bateritë e pajisura me Aquamatic duhet të karikohen ose rimbushen vetëm në një temperaturë ambiente mbi 0°C.

2.7 Kontrolli i rrjedhës

Një tregues i rrjedhës, i integruar në tubin e që furnizon ujë në bateri, monitoron procesin e mbushjes. Gjatë mbushjes së ujit, rrjedha e ujit bën që të rrotullohet disku i integruar në treguesin e rrjedhës. Kur tapat janë të mbyllura, disku ndalon, duke treguar se procesi i mbushjes ka përfunduar.

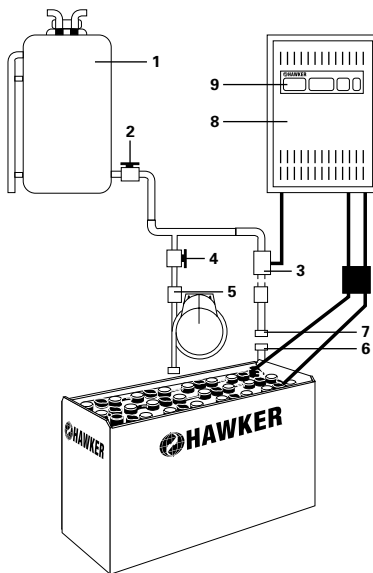

1. rezervuari
2. lidhësi i kapërderdhësit me valvul sferike
3. tapa me valvul magnetike
4. tapa me valvul sferike
5. kontrolli i rrjedhës
6. bashkuesi
7. lidhësi
8. karikuesi (rimbushësi) i baterisë
9. ndërprerësi kryesor i karikuesit

Sistemi i qarkullimit të elektrolitit

1. Zbatimi

Sistemi i qarkullimit të elektrolitit bazohet mbi parimin e pompimit të ajrit në qelitë individuale të baterive. Ky sistem pengon shtresëzimin e elektrolitit dhe karikimi i baterisë optimizohet duke përdorur një faktor karikimi prej 1,07. Qarkullimi i elektrolitit është i dobishëm veçanërisht për përdorim me rezistencë të lartë, kohë të shkurtra karikimi, karikim të rritur ose të mundësisë dhe në temperatura të larta të ambientit.

2. Funksioni

Qarkullimi i elektrolitit përbëhet nga një sistem tubash i montuar në qeli. Në karikues është montuar një pompë aeromatike me diafragmë ose është montuar në bateri ose në automjet. Pompa me diafragmë dërgon një qarkullim ajri me shpejtësi të ulët në çdo qeli, çka krijon një rrymë ajri qarkulluese brenda kutisë së qelisë. Rryma e ajrit është e vazhdueshme ose me impulse, në varësi të tensionit të baterisë dhe të llojit të pompës. Furnizimi me ajër rregullohet në përputhje me numrin e qelive në bateri. Sistemi i tubave drejt qelive individuale të baterive duhet të ndjekë qarkun elektrik ekzistues. Kjo redukton rrezikun e rrjedhjeve të rrymës në praninë e gazit elektrolit që shkakton një shpërthim (IEC 62485-3).

2.1. Përdorimi me sistem të ndarë tubash

Ajri furnizohet kur sistemi i tubave të karikuesit lidhet me sistemin e tubave të baterisë (me unazën e kaltër).

2.2 Përdorimi me lidhje automatike të sistemit të tubave

Duke lidhur spinën e karikimit me furnizimin e integruar të ajrit furnizon automatikisht ajër në bateri.

2.3 Mirëmbajtja e filtrit të ajrit

Në varësi të kushteve të punës, filtri i ajrit të pompës duhet të ndërrohet të paktën njëherë në vit. Në zonat e punës me nivele të larta ajri të ndotur, filtri duhet të kontrollohet dhe zëvendësohet më shpesh.

2.4 Riparimi dhe mirëmbajtja

Sistemi duhet të kontrollohet nëse ka rrjedhje. Karikuesi Hawker do të shfaqë një mesazh gabimi për të treguar rrjedhje. Nganjëherë, në rast rrjedhjeje, lakorja karakteristike e karikimit ndërrohet në lakoren standarde karakteristike (pa qarkullim të elektrolitit).

Pjesët me defekt dhe seksionet e tubave me defekt duhet të zëvendësohen. Duhet të përdoren vetëm pjesë këmbimi origjinale, pasi këto janë të projektuara për furnizimin me ajër të pompës dhe do të sigurojnë funksionim të duhur të pompës.

Wi-iQ®

Wi-iQ është pajisja elektronike që komunikon me valë për të shkarkuar informacionin kyç të baterisë për diagnostikim dhe shërbim më të mirë. Pajisja është e montuar në kabllon kryesor DC në bateri, për të monitoruar dhe regjistruar të dhënat e rrymës, tensionit, temperaturën dhe nivelin e elektrolitit (nëpërmjet një sensori të jashtëm opsional). LED-et në Wi-iQ sigurojnë status në kohë reale të gjendjes së baterisë. Informacioni transferohet në PC ose në telefonin inteligjent nëpërmjet USB-së me komunikim me valë.

1. Funksionimi

Wi-iQ është e përshtatshme për t'u përdorur në gjitha teknologjitë e baterive. Diapazoni i tensionit është 24V – 120V. Pajisja regjistron të dhëna globale gjatë afatit të shërbimit të baterisë. Ajo ruan të dhëna për 2555 cikle (historia e plotë e ruajtur nga PC-ja). Të dhënat mund të analizohen përmes Raportit të Wi-iQ ose aplikacionit E-Connect app, në varësi të versionit të Wi-iQ të montuar në bateri.

2. Dukshmëria e qartë

Duke zgjedhur Raportin Wi-iQ Report ose aplikacionin E-Connect, do të sigurohet informacion në lidhje me gjendjen e baterisë suaj dhe masat që janë të nevojshme. Raporti Wi-iQ ose aplikacioni E-Connect do t'u lejojë që të mësoni shpejt karakteristikat e karikimit të mirëmbajtjes dhe shkarkimit të baterisë suaj. Me informacionin e ndarë sipas familjes së baterisë (lloji i kamionit) mund të shihni thellësinë e grafikëve të shkarkimit, ciklet, karikimin dhe shumë më tepër.

Shihni manualin e përdoruesit të Wi-iQ për më shumë detaje.

Mbrapa te prodhuesi!

Bateritë në këtë shenjë duhet të riciklohen.
Bateritë që nuk kthehen për procesin e ricikllimit duhet të asgjësohen si mbetje të rrezikshme!

Kur përdorni bateri dhe karikues me fuqi automjeti, operatori duhet të përputhet me standardet aktuale, ligjet, rregullat dhe rregulloret në fuqi në vendin e përdorimit!

